

# Tigra

## Gebruiksaanwijzing

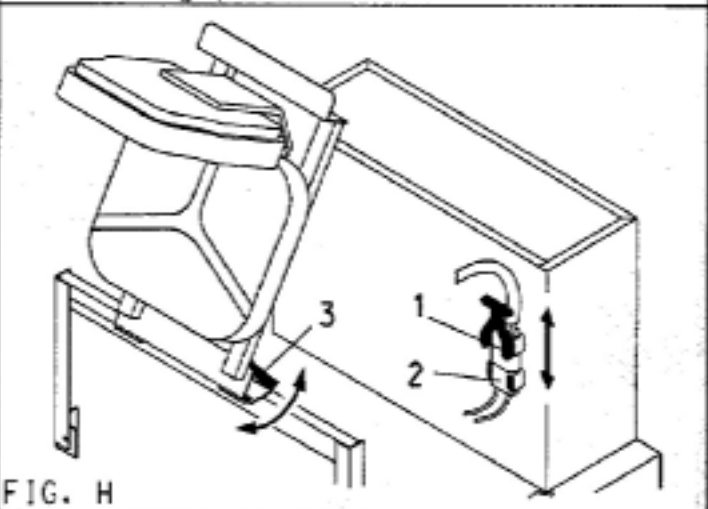

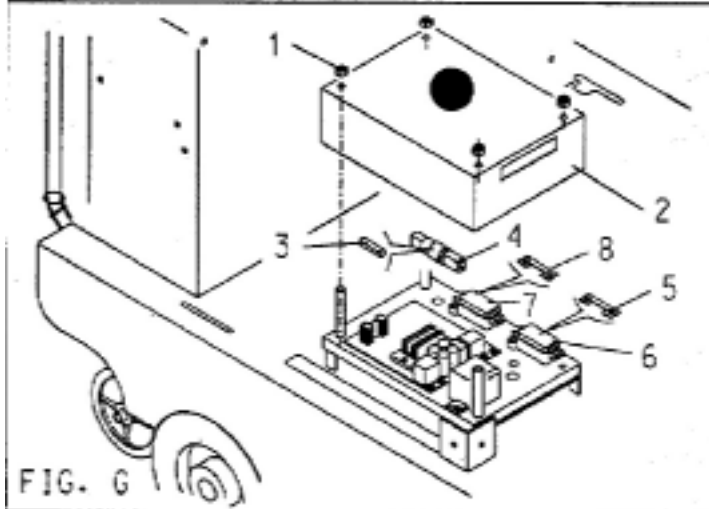
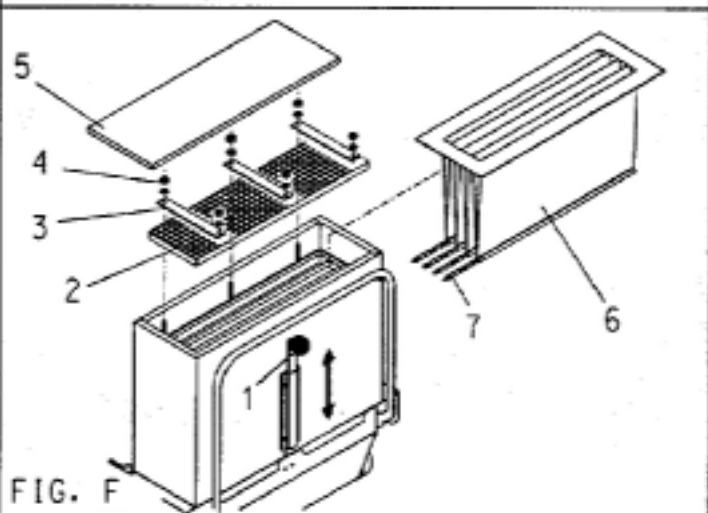
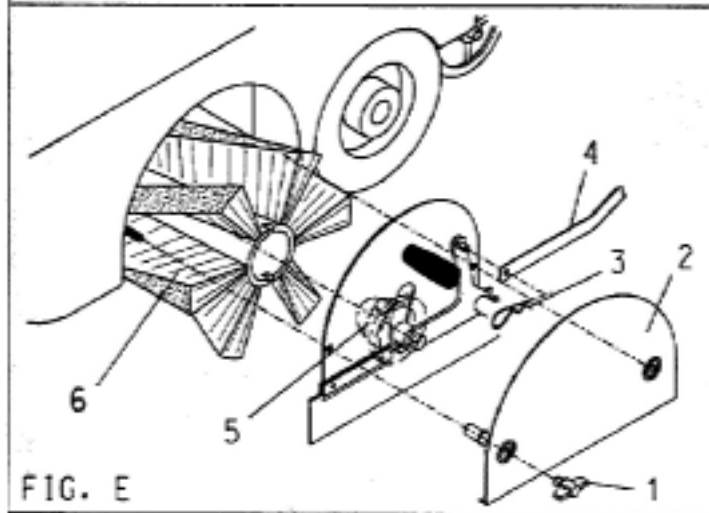
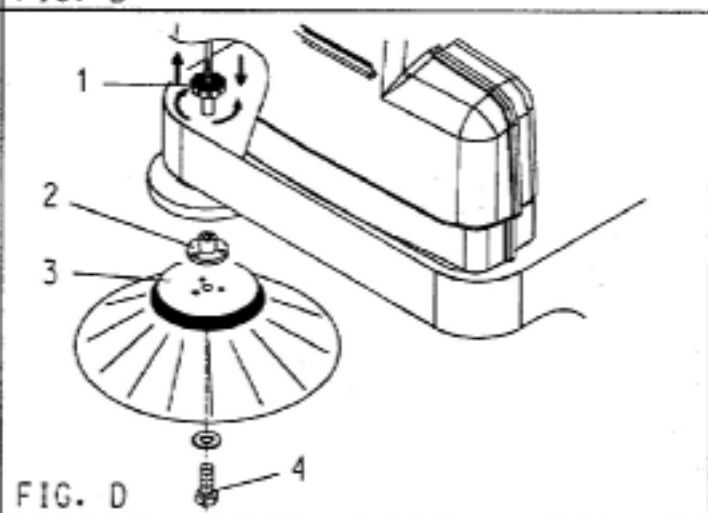
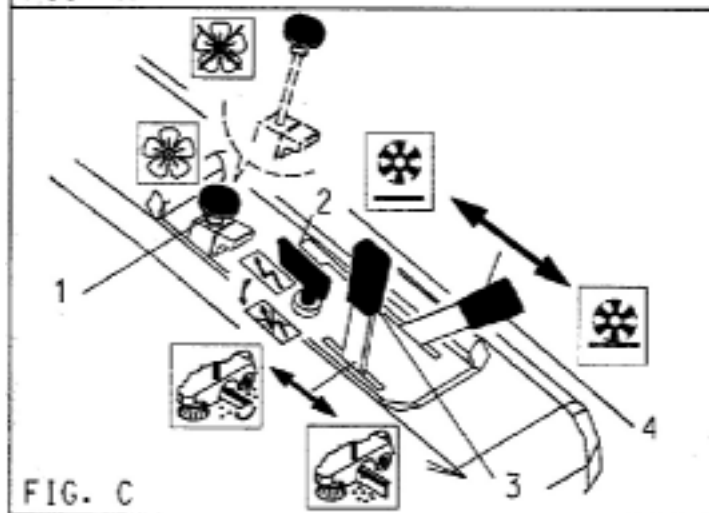
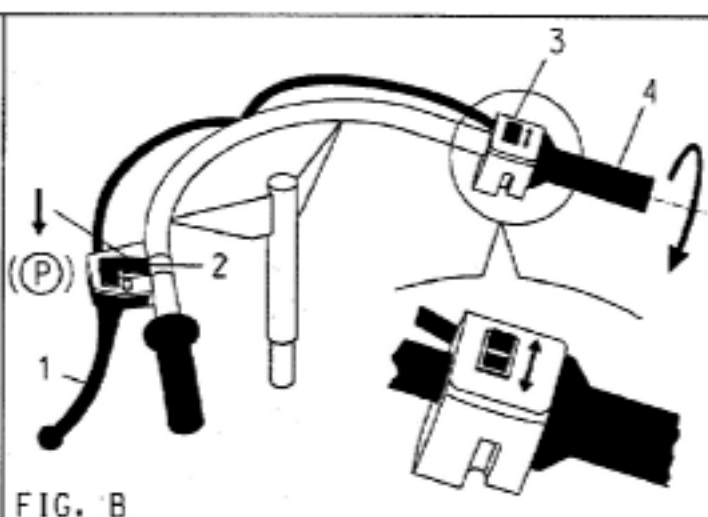
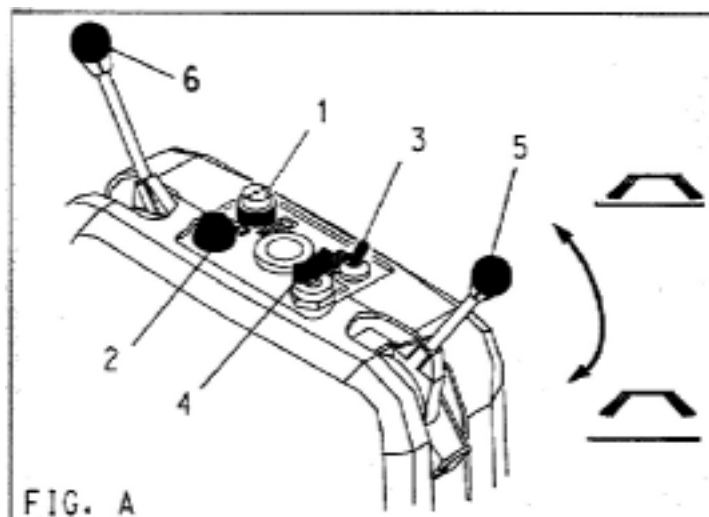

## INLEIDING

*EUREKA, leider in de productie van veegmachines, heet u welkom in de kring van eigenaars van een TIGRA toestel en is er van overtuigd dat het u grote voldoening zal schenken. Wij zijn er ook van overtuigd dat als je met het toestel werkt dat je de kwaliteit en de gebruiksmogelijkheden zeker weet te waarderen. Het Tigra veegmachine is geschikt voor het reinigen van kleine en grote oppervlakken, voor privé, industrie en openbaar gebruik. In deze handleiding zijn de verschillende gebruiksmethodes, controle en onderhoud duidelijk beschreven, dit is noodzakelijk voor de perfecte werking van de veegmachine. Het gaat hier over eenvoudige onderrichtingen, die elke gebruiker van het toestel kan uitvoeren zonder hulp van gespecialiseerde mensen. Voor de meer ingewikkelde afstellingen dient men het EUREKA verkooppunt te contacteren.*

*ALVORENS HET TOESTEL TE GEBRUIKEN DIENT U DEZE  
HANDLEIDING GRONDIG DOOR TE LEZEN.*

Het goed opvolgen van de instructies uit deze handleiding en een nauwgezette gebruiker zijn de beste waarborg tegen ongevallen welke zich zouden kunnen voordoen bij gebruik van het toestel. De EUREKA veegmachines worden weliswaar geproduceerd volgens de laatste veiligheidsvoorschriften, maar bovendien moeten ze gebruikt worden volgens de hierbij volgende instructies.

## ALGEMENE NOTA

EUREKA werkt steeds naar de toekomst toe en tracht de toestellen steeds te verbeteren. Hierdoor kunnen nieuwe toestellen bepaalde wijzigingen ondergaan. EUREKA wordt niet geacht deze wijzigingen ook op voorheen verkochte toestellen uit te voeren.

**BELANGRIJK: ALS JE DE MACHINE WIL VERPLAATSEN, DUW DE MACHINE DAN ZONDER INGESCHAKELDE MOTOR.**

## WAARSCHUWINGEN EN AANBEVELINGEN

ENKELE BELANGRIJKE PUNTEN VOOR DE VEILIGHEID VAN ALLE PERSONEN DIE DE TIGRA VEEGMACHINE GEBRUIKEN.

- DE VEEGMACHINE MAG ENKEL BINNEN GEBRUIKT WORDEN TENZIJ HET DROOG WEER IS BUITEN.
- DE VEEGMACHINE IS ONTWERPEN VOOR HET REINIGEN VAN DROGE VLOEREN.
- WERK NIET IN DE NABIJHEID VAN GIFTIGE POEDERS.
- WERK NIET IN EEN EXPLOESIE-GEVAARLIJKE OMGEVING.
- GEBRUIK IN DE NABIJHEID VAN HET APPARAAT GEEN MATERIALEN WAARDOOR VUUR KAN ONTSTAAN (VB. EEN BRANDENDE SIGARETTENPEUK).
- LAAT GEEN ANDERE PERSONEN TOE IN DE TE REINIGEN RUIMTES.
- SCHAKEL DE MOTOR UIT EN VERWIJDER DE CONTACTSLEUTEL, WANNEER DE MACHINE ONBEHEERT ACHTERGELATEN WORDT.
- OPEN NOOIT DE MOTORKAP ALS DE VEEGMACHINE IN WERKING IS.
- ONDERHOUD MAG ALLEEN GEBEUREN WANNEER DE MACHINE STILSTAAT EN DE MOTOR NIET DRAAIT.
- WERK ALLEEN MET HET TOESTEL VANAF DE BESTUURDERSPOSITIE.
- WERK NIET OP HELLINGEN DIE DE INDEXWAARDEN OVERSCHRIJDEN.
- GEEN AFVAL OPVEGEN WAARVAN DE AFMETING DE MAXIMALE VEEGBREEDTE VAN HET TOESTEL OVERSCHRIJDEN.
- DE CENTRALE BORSTEL MAG **GEEN DRADEN OF TOUWEN OPVEGEN**. DEZE DRAAIEN ZICH ROND DE BORSTEL EN BESCHADIGEN HET TOESTEL!!!

- NOOIT HET TOESTEL UIT EIGEN INITIATIEF OMBOUWEN, TENZIJ MET SCHRIFTELIJK AKKOORD VAN DE FABRIEK. ZONIET VERVALT DE PRODUCTVERANTWOORDELIJKEID.
- HET TOESTEL MAG NIET OP DE OPENBARE WEG GEBRUIKT WORDEN.

N.B. EUREKA wijst alle verantwoordelijkheid van de hand voor elke beschadiging en voor elk persoonlijk ongeval dat veroorzaakt werd door het niet opvolgen van bovenstaande punten of door een niet bevoegd of verkeerd gebruik van de veegmachine.

De EUREKA veegmachines worden gebouwd volgens de CE voorschriften en dragen het CE-label:



## BESCHRIJVING VAN DE AFBEELDINGEN

### PIC.A INSTRUMENTENBORD

1. BATTERIJLADER INDICATOR
2. HOORN.
3. AFZUIG- EN BORSTELMOTORSCHAKELAAR.
11. SLEUTELSCHAKELAAR.
12. BEDIENING RECHTER-ZIJBORSTEL.
13. BEDIENING LINKER-ZIJBORSTEL. (OPTIE).

### PIC.B STUURHENDEL

1. NOODSTOPHENDEL.
2. SCHAKELAAR VOOR HANDREM.
3. SCHAKELAAR VOOR TRACTIE ACHTERUIT EN VOORUIT.
4. BEDIENING TRACTIE.

### PIC.C INSTRUMENTENBORD ZIJKANT

1. TREKHENDEL VOOR AFZUIGING AAN/UIT.
2. HOOFDSCHAKELAAR.
3. FLAP MECHANISME.
4. BEDIENING HOOFDBORSTEL.

### PIC.D AANPASSEN EN VERVANGEN VAN DE ZIJBORSTELS

1. ZIJBORSTELDRUK REGELING.
2. HOUDER.
3. ZIJ-BORSTEL.
4. MONTAGESCHROEVEN.

### PIC.E VERVANGEN VAN DE HOOFDBORSTEL

1. SLEUTEL
2. AFDEKPLAAT.
3. SPLIT PEN.
4. HANDVAT BORSTEL OPHEFFEN.
5. HOOFDBORSTELSTEUN LINKS.
6. HOOFDBORSTEL.

### PIC. F VERVANGEN VAN FILTERS

1. BEDIENING FILTER SCHUDDER.
2. FILTERNET.
3. FILTERBEVESTIGINGSPLAAT.
4. MOER.
5. AFSLUITDEKSEL VOOR FILTER.
6. FILTER.
7. FILTERSCHUDNAALDEN.

### PIC.G VERVANGEN VAN DE ZEKERINGEN

1. MOER.
2. DEKSEL ELECTRICHE DOOS.
3. ZEKERING 8A.
4. ZEKERINGOMHULSEL.
5. PLAATZEKERING 30A (BORSTEL EN AFZUIGING).
6. PLAATZEKERINGOMHULSEL.
7. PLAATZEKERINGOMHULSEL.
8. PLAATZEKERING 30 A (TRACTIE).

### PIC.H BATTERIJEN OPLADEN

1. VERBINDINGSSTEKKER.
2. STEKKER AANSLUITEN AAN DE BATTERIJEN.
3. MOTORKAP BLOKKERING.

### STARTEN VAN MOTOR EN BORSTELSCHAKELAAR (PIC. A)

⇒ Draai de sleutel (n°4 pic.A) in positie 1.

### STOPPEN VAN DE MOTOR EN DE BORSTELS (PIC. A)

⇒ Draai de sleutel (n°4 pic.A) in de 0 positie.

## HET REINIGEN VAN DE FILTERS (PIC. F)

DE DOELTREFFENDHEID VAN HET REINIGEN HANGT AF VAN DE STAAT VAN DE FILTERS. REGELMATIG DE FILTER REINIGEN IS AANGERADEN BIJZONDER IN EEN STOFFIGE OMGEVING.

Waarmee rekening houden bij het reinigen van de filters:

- ⇒ Draai de handvat van de aanzuigmotor op OFF (n°1 Pic.C).
- ⇒ Kom van het toestel af.
- ⇒ Schud met het hendel omhoog en omlaag (n°1 Pic.F).
- ⇒ Herhaal dit enkele keren gedurende 10 seconden.

## UITSCHAKELEN VAN DE STOFANZUIGING (PIC. C)

Als je over een natte vloer moet passeren of een oppervlakte met regenplassen dan moet je de stofaanzuiging uitschakelen door de hendel te gebruiken en deze op OFF zetten (n°1 Pic. C), en dit om de filters in een goede staat te behouden.

## BATTERIJLADER INDICATOR (N° 1 PIC. A)

⇒ Het geeft het niveau van het laden van de batterij aan. Als het licht groen is, dan kan je gewoon blijven vegen. Wanneer het licht geel is, moet je er rekening mee houden dat de batterij bijna leeg is en moet opgeladen worden. Wanneer het licht rood is, dan moet je onmiddellijk stoppen en de machine uit zetten, anders ontlaadt de batterij verder en wordt er onherroepelijke schade aangericht.



## LADEN VAN BATTERIJEN (PIC. H)

- ⇒ Zet de machine uit door middel van de sleutel (n°4 Pic.A).
- ⇒ Hef de motorkap op.
- ⇒ Trek de stekker uit (n°1 Pic. H) en duw de stekker in de batterijlader.
- ⇒ Laadt de batterijen niet boven 1/20st van hun capaciteit.
- ⇒ Controleer het niveau van de batterij-vloeistof; zonodig bijvullen met gedistilleerd water.
- ⇒ Verbindt de motorstekker (n°1 Pic. H) met het vaste stekkercontact (n°2 Pic. H).

## WAARSCHUWING !

- ⇒ Batterijen dienen te worden geladen in een geventileerde ruimte. Het gas dat gedurende het laadproces wordt geproduceerd kan een explosie veroorzaken in een omgeving van vlammen en vonken.
- ⇒ Het batterijzuur mag nooit in contact komen met de ogen, huid, kleren en met geschilderde of verzinkte oppervlakken.
- ⇒ Zo het vorige zich toch voordoet, grondig wassen met water.
- ⇒ Leg nooit metalen voorwerpen op de batterijen.
- ⇒ Verwijder al de klepjes vooralleer je de batterijen oplaad.
- ⇒ Vul nooit bij met zuur, alleen met gedistilleerd water.

## PICTOGRAMMEN

	GEVAARSSYMBOL WAARSCHUWING: Zeer warme oppervlakken.
	GEBIEDEND SYMBOOL WAARSCHUWING: Gebruik een adequate akoestische bescherming. In sommige gevallen kan de TIGRA een geluidshinder of -gevaar veroorzaken. Gebruik in die omstandigheden een doeltreffende bescherming.
	VERBODSSYMBOL WAARSCHUWING: DROOG HOUDEN. Producten (gewoonlijk hebben zij een elektrische samenstelling) die deze aanduiding hebben moeten droog gehouden worden.

## NOODGEVALLEN

Volg strikt de volgende regels op:

- ⇒ In geval van brand mag u enkel brandblussers met poeder gebruiken.

⇒ In geval van een ongewone noodsituatie (voorbeeld: overhitting van de motor) moet het toestel onmiddellijk uitgeschakeld worden.

In het geval dat er zich onverwachte gebeurtenissen voordoen, is het noodzakelijk het toestel uit te zetten, draai de rode schakelaar (n°2 Pic. C) 90 graden in tegengestelde richting van de klok.

## GEBRUIK VAN HET TOESTEL

### VOORWAARDSE VERSNELLING (PIC. B)

**De bestuurder moet zitten.**

- ⇒ Draai de sleutel in positie 1 (N.4 Pic. A).
- ⇒ Controleer of de hoofdschakelaar (N.2 Pic. C) in de correcte positie is.
- ⇒ Controleer dat de handrem los is (n°2 Pic. B).
- ⇒ Kijk na dat de knop voor de voorwaardse en achterwaardse versnelling (n°3 Pic. B) in de voorwaardse versnelling staat.

ER ONTSTAAT EEN VOORWAARDSE BEWEGING ALS JE HET TRACTIEHENDEL IN DE TEGENGESTELDE RICHTING VAN DE KLOK DRAAIT (n°4 Pic. B).

### ACHTERWAARDSE VERSNELLING (PIC. B)

- ⇒ Zet de knop (n°3 Pic. B) in achterwaardse versnelling.
- ⇒ Als je de tractiehendel in de tegengestelde richting van de klok draait (n°4 Pic. B) kan je achteruit rijden.

### FLAP MECHANISME (PIC. C)

- ⇒ Hef de flap omhoog en gebruik het mechanisme voor lichte en grotere stukken vuil te vegen.

### HOOFDBORSTEL (PIC. C)

- ⇒ De borstel kan op en neer gelaten worden door de hendel. (n°4 Pic. C).

### GEBRUIKSREM (PIC. B)

- ⇒ De gebruiksrem wordt geactiveerd door de tractiehendel los te laten. (n°4 Pic. B).

### NOODREM (PIC. B)

- ⇒ Bij een noodsituatie trek het hendel in zodat de machine onmiddellijk stopt (n°1 Pic. B).

### HANDREM (PIC. B)

- ⇒ Wanneer je gedaan hebt met vegen, activeer dan de handrem (n°1 Pic. B).
- Duw op de knop voor te sluiten (n°2 Pic. B) op het punt dat getoont word door de pijl in Pic. B

### LOSMAKEN VAN DE HANDREM (PIC. B)

- ⇒ Trek opnieuw aan de hendel (n°1 Pic. B).
- ⇒ Druk van de hoogste zijde op de slot druk-knop. (n°2 Pic. B).

### VEILIGHEIDSVOORZIENINGEN EN ONDERDELEN.

WAARSCHUWING! De veiligheids voorzieningen en -onderdelen moeten gedurende het werken ongemoeid blijven. Ze kunnen alleen tijdens de onderhoudsoperaties verwijderd worden.

In de zitting van het machine is er een veiligheid, die alleen de machine activeert als de bestuurder zit.

### MOTORKAP

De motorkap is een beweeglijk onderdeel en is met scharnieren aan het chassis bevestigd. Ze maakt de toegang tot de draaiende onderdelen onmogelijk. Bovendien is deze afsluitkap een thermische en akoestische isolator. De machine kan niet functioneren met geopende motorkap.

### MOTORKAPSTANG

De motorkapstang is een mechanisch beveiligingsmiddel. Als de motorkap opengaat, start het mechanische beveiligingssysteem

onmiddellijk en voorkomt zo dat de motorkap dicht kan vallen. (n°3 Pic. H)

### SLUITEN VAN DE MOTORKAP

Doe de motorkap open en verschuif voorzichtig het veiligheidsblok(n°3 Pic. H), laat het dan heel zachtjes dicht vallen.

PERIODIEK ONDERHOUD.		
CONTROLE	DOOR GEBRUIKER	DOOR GESPECIALISEERDE DIENST
STAAT BORSTELS	ELKE 10 UREN	-
STAAT FILTERS	ELKE 30 UREN	-
REMAFSTELLING	ELKE 50 UREN	-
RIEMSPANNING	-	ELKE 200 UREN
AFSTELLING ZIJBORSTEL	ELKE 50 UREN	-
<b>VERVANGEN</b>		
FILTER	-	VAN 12 TOT 24 MAANDEN.
RUBBEREN FLAPS	-	WANNEER HET NODIG IS.
BORSTELS	-	WANNEER HET NODIG IS.

### BELANGRIJKE REGELS BIJ HET ONDERHOUD VAN HET TOESTEL

• Alvorens het onderhoud te beginnen moet het toestel ontkoppeld worden van zijn krachtbron.

⇒ELECTRISCHE VERSIE: ONTKOPPEL DE VERBINDINGS-STEKKER (n°1 Pic. H).

### VERVANGEN VAN DE FILTERS (PIC. F)

⇒Zet de machine af.

⇒Zet de stofaanzuiging op OFF door middel van de hendel.(n°1 Pic. C).

⇒Schud de filter grondig (n°1 Pic. F).

⇒Hef de motorkap op.

⇒Verwijder de bescherming van de filterhouder (n°5 Pic. F).

⇒Verwijder de 6 montageschroeven (n°4 Pic. F).

⇒Verwijder de platen (n°3 Pic. F) en het filter bevestigingsnet (n°2 Pic. F).

⇒Verwijder de filter (n°6 Pic. F).

⇒Neem de 4 stalen platen weg (n°7 Pic. F) en monteer ze opnieuw rond de nieuwe filter.

⇒Plaats de nieuwe filter.

⇒Monteer nu opnieuw het net, de platen en de schroeven.

⇒Monteer terug de bescherming en doe de motorkap voorzichtig terug dicht.

### AANPASSEN VAN DE ZIJ-BORSTELS (PIC. D)

⇒Gebruik de regeling(n°1 Pic. D).

### VERVANGEN VAN DE ZIJ-BORSTELS (PIC. D)

⇒Verwijder de schroeven (n°4 Pic. D).

⇒Verwijder de borstels (n°3 Pic. D).

⇒Neem de houder weg (n°2 Pic. D) en monteer deze op de nieuwe borstel.

⇒Monteer nu alles terug.

### VERVANGEN VAN DE HOOFDBORSTEL (PIC. E)

⇒Demonteer met de sleutel (n°1 Pic.E) de bouten van de afdekplaat. (n°2 Pic.E).

⇒Verwijder de bescherming (n°2 Pic. E).

⇒Neem de splitpen weg (n°3 Pic. E).

⇒Neem de plaat weg (n°4 Pic. E).

⇒Verwijder de ondersteuningsbaar (n°5 Pic. E).

⇒Trek de borstel eruit (n°6 Pic. E).

⇒Steek de nieuwe borstel erin maar houd rekening met de richting van de borstelhaar. (Pic. E).

⇒Monteer alles terug.

### VERVANGEN VAN ZEKERING(PIC. G)

⇒Trek de stekker uit (n°1 Pic. H).

⇒Maak de moeren los (n°1 Pic. G).

⇒Neem de bescherming weg (n°2 Pic. G).

4) Vervanging van de zekering 8A (sturing) (n°3 Pic.G):

▪ Verwijder de schroeven van de zekeringendoos (n°4 Pic. G).

▪ Plaats de zekering 8A terug (n°3 Pic. G).

5) Vervanging van de zekering 30A (borstels en stofaanzuiging) (n°5 Pic. G):

▪ Open de zekeringhouder met behulp van de schroevendraaier (n°6 Pic. G).

▪ Neem de schroeven weg en plaats een nieuwe zekering.

6) Vervanging van de zekering 30A (tractie) (n°8 Pic. G):

▪ Open de zekeringen doos met behulp van een schroevendraaier (n°7 Pic. G).

▪ Neem de schroeven weg en plaats een nieuwe zekering.

⇒Als alle noodzakelijke vervangingen zijn uitgevoerd, monteer je alles terug.

### FOUTENGIDS

#### ELECTRISCHE MOTOR

Batterij wil niet laden.	1.Overladen motoren zijn te wijten aan abnormale wrijving. 2.De elektrische spanning van de batterij is zeer laag.	1.Zorg dat de abnormale wrijving weg is of laat het apparaat grondig controleren. 2.Probeer nog eens te herladen en controleer het eventueel.
De sleutel staat ON, maar niets werkt.	3.De batterij is niet geladen. 4.De zekering is kapot. 5.De veiligheidsschakelaar is in de STOP positie.	3.Vervang of laad op 4.Vervangen. 5.Draai het in de correcte positie.
Stof in de motorkap.	6.De filter is gebroken. 7.De filter is geblokkeerd omdat de schroeven los zijn. 8.Er zijn geen filternaalden onder in de filter.	6.Vervangen. 7.Draai de schroeven terug vast. 8.Monteer de filternaalden.
De hoofdborstel reinigt niet gelijk.	9.De borstel is versleten. 10.De borstel staat omhoog. 11.Verschillend materiaal rond de borstel. 12.Er is te weinig borsteldruk op de vloer.	9.Vervangen. 10.Doe hem omlaag. 11.Neem het materiaal weg. 12.Borsteldruk instelling beschadigd.
Geen stofaanzuiging tijdens het werken.	13.De stofaanzuiging staat af. 14. De filter is verzadigd.	13.Zet het aan. 14.Schud of vervang.
Stof- en vuilvorming voor het apparaat.	15.De flapsluiting is versleten of gescheurd. 16.De flap blijft openstaan.	15.Vervangen. 16.Controleer het en vervang het eventueel.
Stof- en vuilvorming langs de zijkanten van het apparaat.	17.Flappen zijn versleten of gescheurd.	17.Vervangen.

GEEN BEWEGING WANNEER HET APPARAAT AAN GESCHAKELD IS.	18.De bestuurder zit niet. 19.Beveiliging schakelaar in bestuurders zetel stuk. 20.Tractie zekering stuk. 21.Aandrijfketting gebroken. 22.Koolstofborstels van de aandrijfmotor zijn versleten.	18.Ga zitten. 19.Vervangen. 20.Vervang de zekering. 21. Vervangen. 22. Vervangen.
Met de sleutel, batterij indicator en borstelmotor schakelaar in de ON-positie, draaien de borstels niet.	23. Borstel motor zekering stuk. 24. Borstel motor schakelaar stuk. 25.Riemen gebroken. 26.Te lage riemspanning. 27.Koolstofborstels van de borstelmotor zijn versleten.	23.Vervang de zekering. 24.Vervangen. 25.Vervangen. 26.Controleer de riemspanning. 27.Vervangen.

#### **WAARSCHUWING!**

Elk ander onderhoud, met uitsluiting van de onderhoudstaken, opgenomen in de handleidingen van de motor en de batterijen, dienen te gebeuren door gespecialiseerd personeel.

#### **VUIL.**

Het verwijderen van speciaal vuil, zoals olie, kunststoffen, versleten batterijen, verpakkingen,... dient te gebeuren conform de wettelijke voorschriften.

#### **TRILLING**

De graad van trilling waaraan de gebruiker van het toestel blootstaat blijft onder het maximum, voorzien in de CE machinerichtlijn (CEE 89\392).

#### **GELUIDSNIVEAU**

Het geluidsniveau van het toestel werd gemeten vanaf de bestuurderspositie en 1 meter boven de motorkap.

#### **• ELECTRISCHE VERSIE:**

⇒De maximale waarde is 70 dB.